

# NORMA<sup>®</sup>



CATÁLOGO DE DISEÑOS



# ÍNDICE

2-3 Alcance, fábricas y  
certificación

44-59 Colecciones puertas  
laminadas

44-46 Resumen colección  
47-51 Romana  
52-55 Magiar  
56-59 Acabados

81-92 Proyectos, puertas técnicas y  
complementos

81-83 Proyectos  
84-85 Puertas acústicas y EI  
86-87 Armarios  
88-90 Pantografiados y núcleos  
91-92 Cercos, tapetas y herrajes

4-43 Colecciones puertas  
lacadas

4-8 Resumen colección  
9-18 Bizantina  
19-24 Lituana  
25-31 Borgoñesa  
32-36 Inca  
37-42 Celta  
43 Acabados

60-80 Colecciones puertas chapadas en  
madera natural

60-63 Resumen colección  
64-68 Eslava  
69-75 Georgiana  
76-77 Sarracena  
78-79 Jemer  
80 Acabados

# Alcance global

Con la presencia de nuestra marca Norma en más de 40 países, somos líderes en España y contamos con una trayectoria de más de 70 años en el sector. Nuestra capacidad de producción y nuestra visión innovadora nos han permitido expandirnos con éxito tanto a nivel nacional como a nivel internacional. Ofrecemos soluciones a medida para todo tipo de proyectos y clientes, garantizando óptimos estándares de calidad, sostenibilidad e innovación en un mercado cada día más globalizado.



Presencia en más de **39 países** en **4 continentes**.



**+500** proyectos completados satisfactoriamente.



**+1M dB y EI** puertas entregadas.

## Nuestras fábricas

Ubicadas en San Leonardo de Yagüe y Ocaña, nuestras fábricas destacan por su alta capacidad de producción e importantes inversiones en tecnología de vanguardia. Esto nos permite gestionar proyectos de gran envergadura, fabricando puertas de calidad en grandes volúmenes y adaptadas a las necesidades específicas de cada cliente. Nuestra eficiencia y compromiso con la excelencia nos han posicionado como un referente en la fabricación y distribución de puertas a nivel mundial.



Ocaña, Toledo



San Leonardo de Yagüe, Soria

# Certificación

Todos nuestros productos técnicos han sido ensayados y homologados por laboratorios de reconocido prestigio internacional, como **Applus**, **Element**, **Ensatec** o **Tecnalia**, bajo supervisión de certificadoras europeas como **AENOR** y **Warrington**, que realizan un control independiente sobre la producción.

Nuestros productos cumplen con las certificaciones más exigentes del mercado, entre ellas **Certifire**, que garantiza que las puertas cortafuegos (EI) cumplen con la normativa de resistencia al fuego requerida; y **Certisecure**, que garantiza que las puertas cumplan con los requisitos de resistencia y seguridad establecidos por la policía británica bajo la normativa **PAS 24**.

Además, la mayoría de nuestros productos, cuentan con el certificado de **Marca N** otorgado por **AENOR**, que certifica calidad técnica y de fabricación.

Nuestros productos se fabrican, principalmente, en plantas industriales en **San Leonardo de Yagüe** (Soria) y **Ocaña** (Toledo). Ambas fábricas cuentan con el certificado **ISO 9001**, así como con los sellos de cadena de custodia **PEFC** y **FSC®**.

Así mismo, nuestras fábricas de núcleos de puertas, cuentan con **Marca N Sostenible** e **ISO 14001**. Nuestros principales centros de producción, que operan de manera coordinada, nos otorgan la mayor capacidad productiva del sector en España, garantizando agilidad, fiabilidad y una respuesta personalizada para cada proyecto.





Bizantina 105

## PUERTAS LACADAS



Bizantina 100

Las puertas lacadas son la opción más escogida por nuestros clientes.

Nuestras fábricas han trabajado mucho en adquirir una alta calidad de acabado. Cualquier proceso de lacado pasa por al menos doce fases distintas para asegurar el nivel óptimo.

# Bizantina

**Bizantina**

LISA



**Bizantina 1**

PANT 1



**Bizantina 2**

PANT 2



**Bizantina 3**

PANT 3\*



**Bizantina 4**

PANT 4



**Bizantina 5**

PANT 5\*



**Bizantina 6**

PANT 6\*



**Bizantina 7**

PANT 7\*



**Bizantina 8**

PANT 8\*



**Bizantina IN 2**

IN 2



**Bizantina IN 3**

IN 3



**Bizantina IN 4**

IN 4



## Lituana

**Lituana 12**

FA12



**Lituana 03**

U03



**Lituana 04**

U04



**Lituana 22**

U22



**Lituana Leiti**

F2 R



## Borgoñesa

**Borgoñesa 3R**

PANT 3R\*



**Borgoñesa 3Z**

PANT 3Z\*



**Borgoñesa S**

PANT S



**Borgoñesa A**

PANT A



**Borgoñesa Cierna**

Cierna



**Borgoñesa Flamenca**  
FLAMENCA



**Borgoñesa Galeón**  
Galeón



**Borgoñesa Collera**  
Collera



**Borgoñesa Telar**  
Telar



\*Los modelos Pant 5, Pant 6, Pant 3, Pant 8, Pant 7, 3R y 3Z pueden hacerse en varios tipos de pantografiado.

# Inca

**Inca 2S**  
OFLYN 2S



**Inca S**  
OFLYN S



**Inca 4C**  
OFLYN 4C



**Inca 1C**  
OFLYN 1C



**Inca 2C**  
OFLYN 2C



**Inca Hondero**  
Hondero



# Celta

**Celta 6**    
MOLDED 6P - 6PS



**Celta 3**   
MOLDED 3P



**Celta 2**   
MOLDED 2P



**Celta 5**   
MOLDED 5P



**Celta 2C**   
MOLDED 2PC



**Celta 4**   
MOLDED 4P



 **Texturizado**

**Liso**

# COLECCIÓN Bizantina

Los bizantinos eran expertos en construcciones simples y duraderas que les protegían de los ataques continuos de sus enemigos.



Top  
ventas



**Vidrieras**

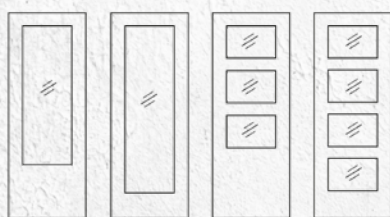

1VA

1VB

3VA

4V

**Bizantina**  
**LISA**

## **Bizantina 1**

PANT 1



## **Bizantina 2**

PANT 2



### **Vidrieras**

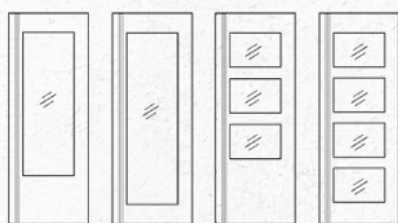

1VA

1VB

3VA

4V

### **Vidrieras**

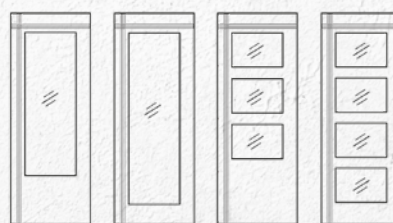

1VA

1VB

3VA

4V

# Bizantina 4

PANT 4



**Vidrieras**



1VB

Top  
ventas



Disponible en varios tipos de pantografiado

**Vidrieras**

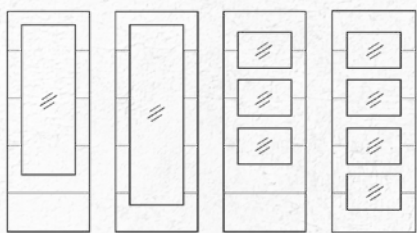

1VA

1VB

3VA

4V

**Bizantina 5**  
**PANT 5**



Disponible en varios tipos de pantografiado

**Vidrieras**

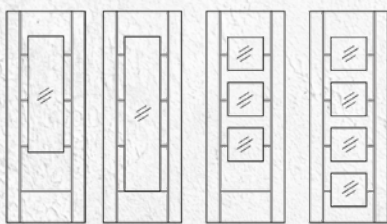

1VA

1VB

3VA

4V

**Bizantina 6**  
PANT 6

## **Bizantina 3** PANT 3



Disponible en varios tipos de pantografiado

### **Vidrieras**



1VB

## **Bizantina IN 2** IN 2



### **Vidrieras**

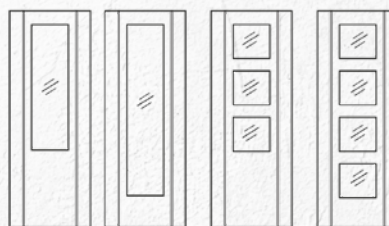

1VA

1VB

3VA

4V



Disponible en varios tipos de pantografiado

**Vidrieras**

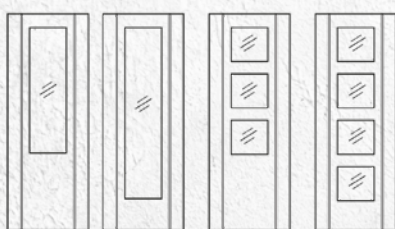

1VA

1VB

3VA

4V

**Bizantina 7**  
**PANT 7**

## Bizantina IN 3

IN 3



**Vidrieras**

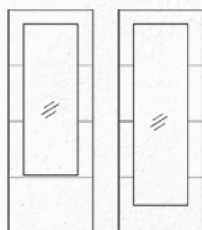

1VA

1VB

## Bizantina IN 4

IN 4



**Vidrieras**

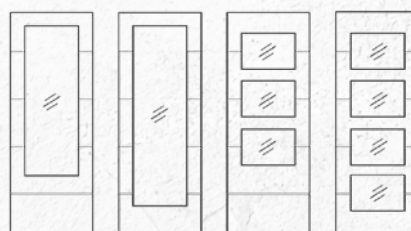

1VA

1VB

3VA

4V

**Detalle**



# Bizantina 8

## PANT 8

New



### Vidrieras



2V

A photograph of a white door with a silver handle, set in a room with wood-paneled walls and a parquet floor. The door is the central focus, with a silver handle on the left side. The walls are covered in light-colored wood paneling with a vertical grain. The floor is made of light-colored wood in a herringbone pattern. The lighting is soft and even, highlighting the textures of the wood and the door.

# COLECCIÓN Lituana

Los lituanos creían que hacer cargar cuatro reliquias sagradas a sus caballeros les permitía ser mucho más fuertes en combate.

**Lituana 12**  
FA12



**Vidrieras**



1V



# Lituana 03

U03



Vidrieras



3VA



Vidrieras

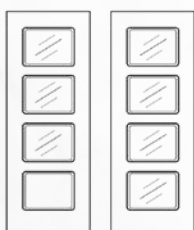

3VA

4V

**Lituana 04**  
U04

Lituana 22  
U22



Vidrieras



1V

## Lituana Leiti F2R

El guerrero leiti montado a caballo era tan poderoso que no había armadura que resistiera sus ataques.

### Vidrieras



1V



# COLECCIÓN Borgoñesa

Los borgoñeses fueron pioneros en la obtención de cualquier tipo de recurso alcanzando la mejor economía de la época.



**Borgoñesa 3R**  
PANT 3R



**Vidrieras**

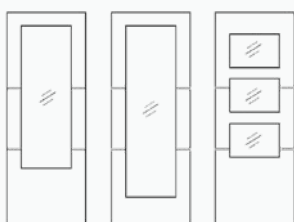

1VA

1VB

3VA

New

# Borgoñesa S

## PANT S

Vidrieras

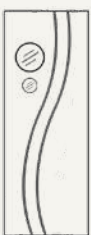

2V

## **Borgoñesa 3Z** PANT 3Z



Disponible en varios tipos de pantografiado

## **Borgoñesa A** PANT A



### **Vidrieras**

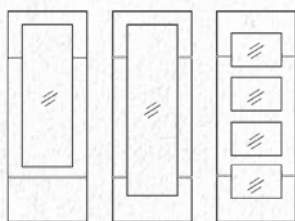

1VA

1VB

4V

### **Vidrieras**

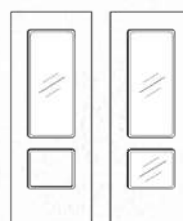

1V

2V



**Borgoñesa Galeón**  
GALÉON

## Borgoñesa Cierna CIERNA



## Borgoñesa Telar TELAR



**Vidrieras**

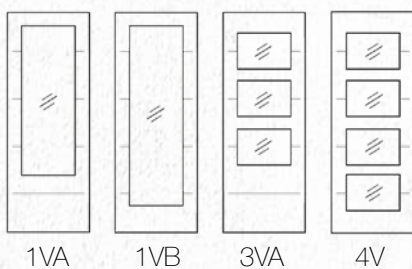

**Vidrieras**

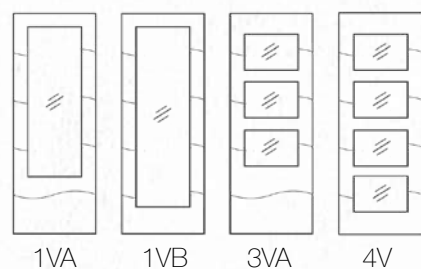

## **Borgoñesa Collera** COLLERA



## **Borgoñesa Flamenca** FLAMENCA



**Vidrieras**

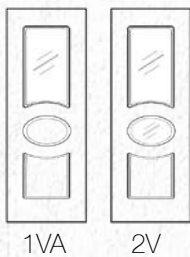

**Vidrieras**



# COLECCIÓN Inca

Los incas tallaban las rocas aprovechando al máximo todos los espacios, con una técnica de corte y precisión increíbles para la fecha.



Colección **Inca**

New

**Inca 2S**  
OFLYN 2S

Vidrieras



2V

**Inca S**  
OFLYN S



Vidrieras



1V

**Inca 1C**  
OFLYN 1C



Vidrieras



1V

# Inca 4C

## OFLYN 4C

OFLYN 3C disponible



### Vidrieras

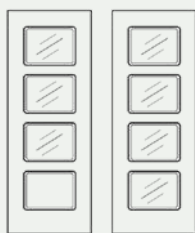

3VA

4V

## **Inca 2C** OFLYN 2C



Vidrieras



2V

## **Inca Hondero** HONDERO



Vidrieras



1VA

# COLECCIÓN Celta

Los celtas eran grandes artesanos de la madera, capaces de crear eficaces instrumentos y armas con las que vencer los ataques de sus enemigos.



# Celta 2

## MOLDED 2P

Vidrieras



1V

*Liso*



Top  
ventas



Colección **Celta**

# Celta 2C MOLDED 2PC

Texturizado



Top  
ventas



**Celta 3**  
MOLDED 3P



**Celta 5**  
MOLDED 5P



**Vidrieras**



1V

**Vidrieras**

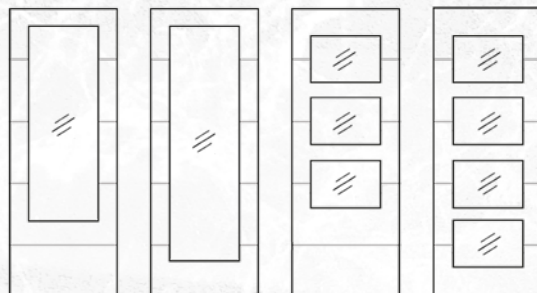

1VA

1VB

3VA

4V

Colección **Celta**

## Celta 4 MOLDED 4P

Top  
ventas

Liso



## Celta 6

MOLDED 6P - 6PS

*Texturizado*



*Liso*



# Acabados

## LACADOS

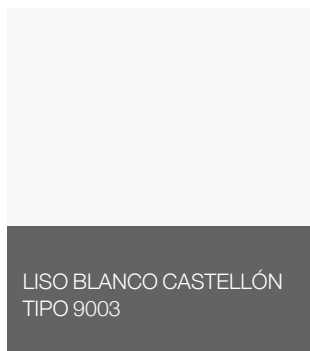

**Lacado industrial:** Es nuestro lacado estándar que consigue un resultado final de gran aceptación por el 99,9% de nuestros clientes. Aplicamos 3 capas de fondo con lijados intermedios para asegurar una gran adherencia y una capa de acabado que cubre perfectamente el producto.

**Lacado plus:** Pensado para aquellos clientes que buscan una calidad un punto extra. Tras aplicar las 3 capas de fondo del lacado industrial, se le aplica otra capa de fondo de alto gramaje en un robot o cabina manual (según el producto). Tras la aplicación del fondo se lija el completo de la puerta poniendo énfasis en cualquier dibujo que haya. El acabado es de mayor gramaje que el lacado industrial.





Romana al Través - Roble jarama

## PUERTAS LAMINADAS



Las imágenes presentadas en este catálogo son de carácter ilustrativo y pueden no coincidir exactamente con los productos reales.

Las puertas laminadas son populares debido a su durabilidad, resistencia al desgaste y facilidad de limpieza.

Disponemos de una amplia gama de diseños con distintos colores y texturas. Nuestro equipo de diseño busca poder decorar cualquier tipo de ambiente imitando la madera o la pintura.

# Romana

**Romana al Hilo**



Roble ocaña

**Romana al Través**



Roble claro

**Romana 5 al Través**  
PANT 5 AL TRAVÉS

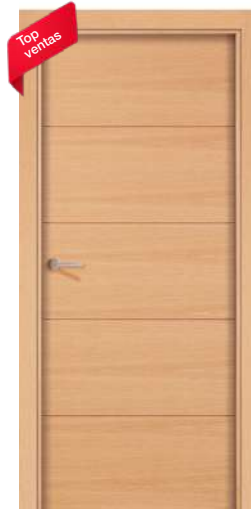

Rovere narciso

**Romana IN 2 al Hilo**



Roble yepes

**Romana In 3 al Través**



Roble yepes

**Romana In 4 al Través**



Roble yepes

# Magiar

**Magiar Forja**  
FORJA



Chesnut light

**Magiar Huszar**  
HUSZAR



Nocciola rodi

**Magiar Recurva**  
RECURVA



Roble jarama

**Magiar Corviano**  
CORVIANO



Roble jarama

**Magiar Punzón**  
PUNZÓN



White sky oak

# COLECCIÓN Romana

La antigua civilización romana contaba con diferentes formaciones de defensa: en bloque para choques de infantería, en cuadrado contra la caballería y en forma "V" contra el asedio. Nuestras puertas también cuentan con distintas formaciones, modelos lisos, pantografiados o con incrustaciones.



## Romana al Hilo

*P. Roble*

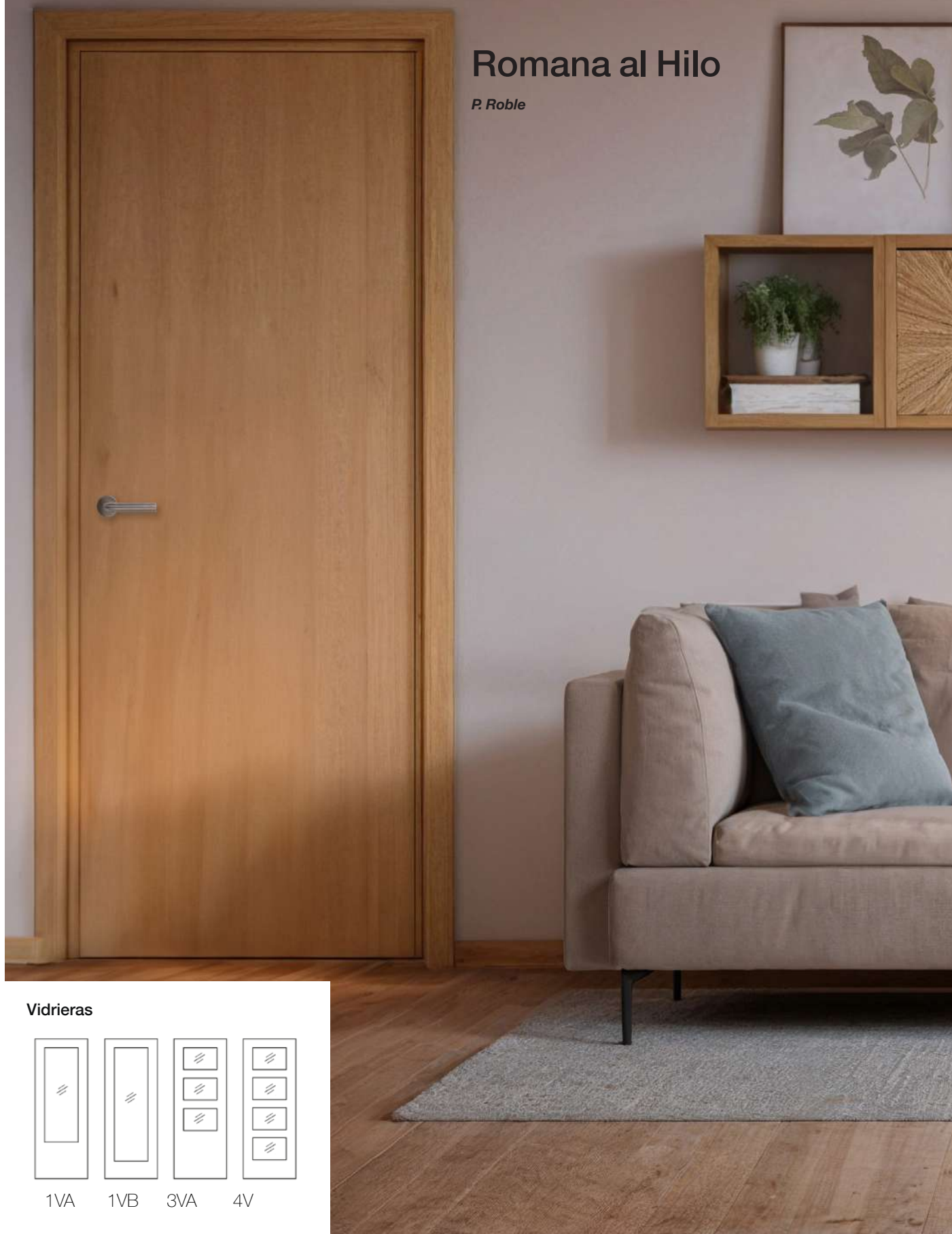

### Vidrieras

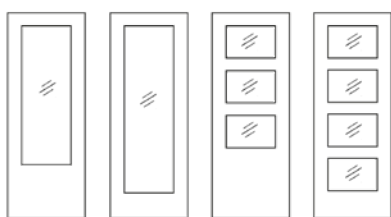

1VA

1VB

3VA

4V

# Romana al Través

*Rovere narciso*



## Vidrieras

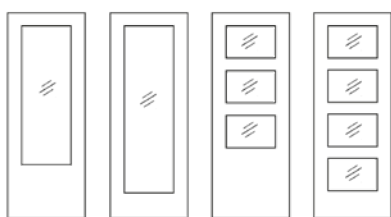

1VA

1VB

3VA

4V

# Romana 5 al Través

## PANT 5 AL TRAVÉS

*Roble ocaña*

Top  
ventas



### Vidrieras

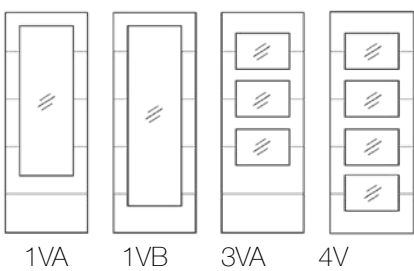

## Romana In 2 al Hilo



Vidrieras

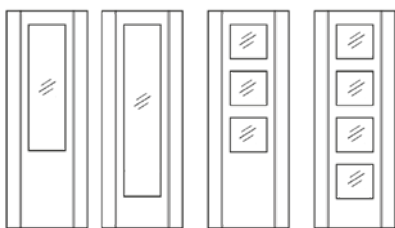

1VA 1VB 3VA 4V

## Romana In 3 al Través



Vidrieras

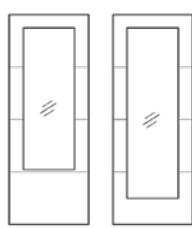

1VA 1VB

## Romana In 4 al Través



Vidrieras

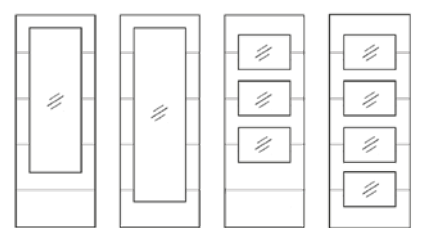

1VA 1VB 3VA 4V

Detalle incrustación





## COLECCIÓN Magiar

Los magiares fueron una de las primeras civilizaciones en crear sus armas con fundición al horno, separando los metales y haciéndolos puros. Nosotros hemos decidido volver a mezclarlos.



## Magiar Forja

FORJA

*Chestnut light*



## Magiar Huszar

HUSZAR

*Nocciola rodi*



## Magiar Punzón PUNZÓN

*White sky oak*



## Magiar Corviano CORVIANO

*Roble jarama*





**Magiar Recurva**  
RECURVA

*Roble jarama*

# Acabados laminados



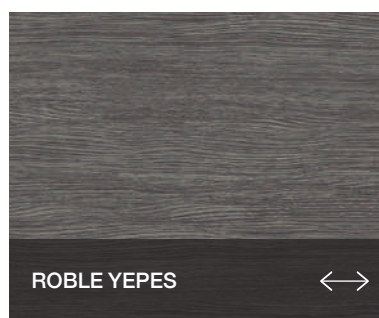
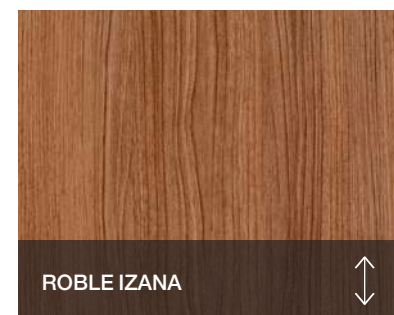
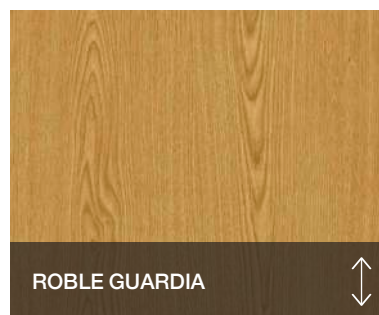
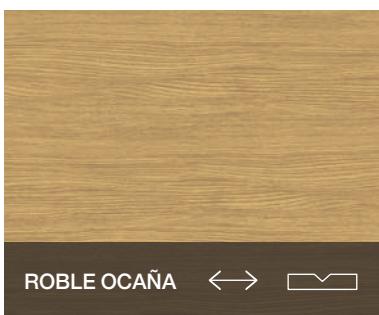
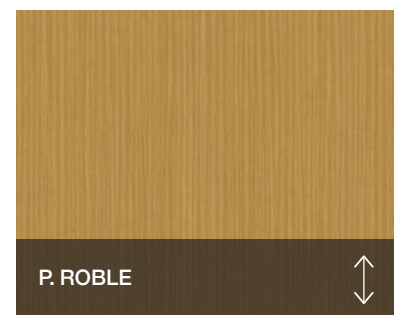
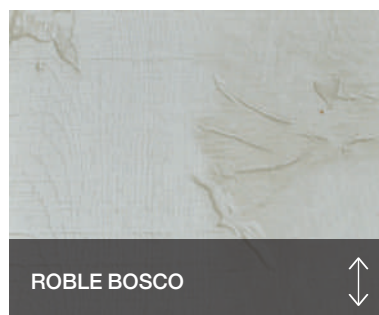
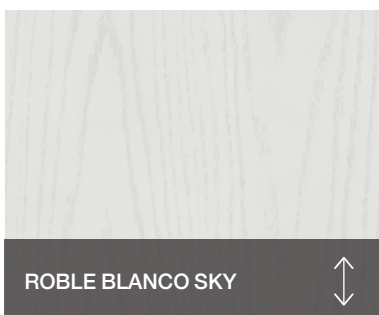
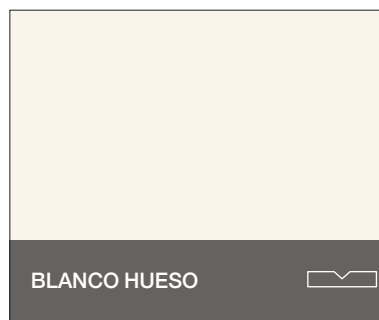

La flecha indica la dirección de la veta.

Disponible con líneas del mismo color para pant-5.

Por razones técnicas, las imágenes mostradas en este catálogo pueden diferir de los diseños originales.



LUX BLANCO CASTELLÓN



FRESNO BLANCO



ROBLE GRIS CLARO



HAYA NORDIC



HAYA NORDIC

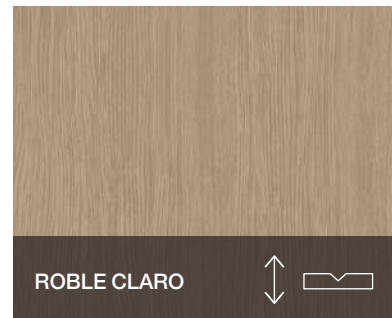

ROBLE CLARO

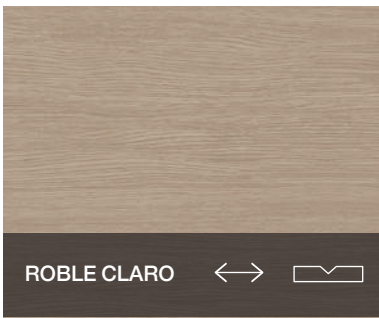

ROBLE CLARO



ROBLE DOÑANA



ROBLE DOÑANA



NOCCIOLA RODI



GRIGIO ARGENTATO

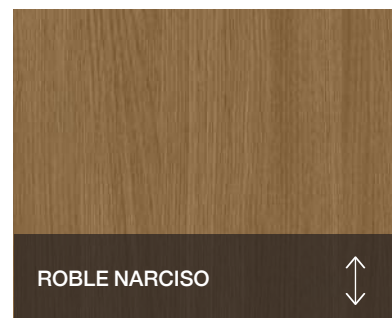

ROBLE NARCISO

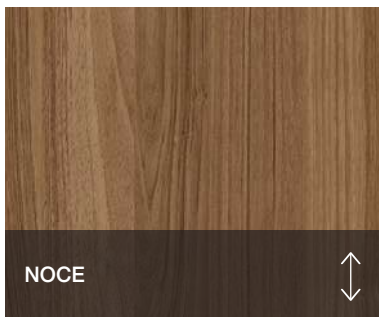

NOCE



ROBLE GRANADA



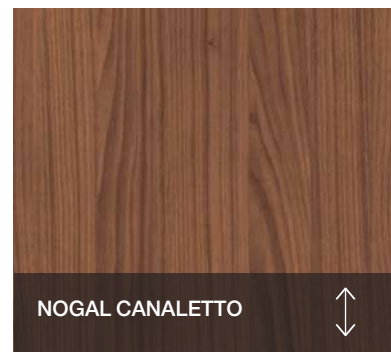
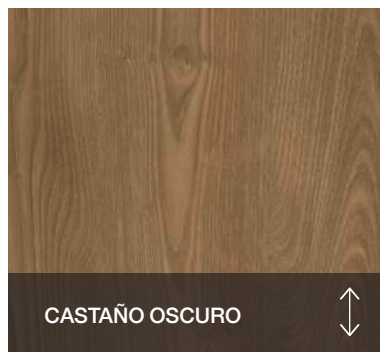
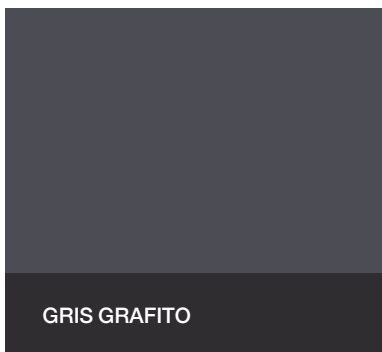
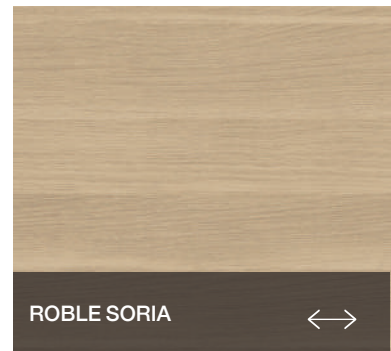
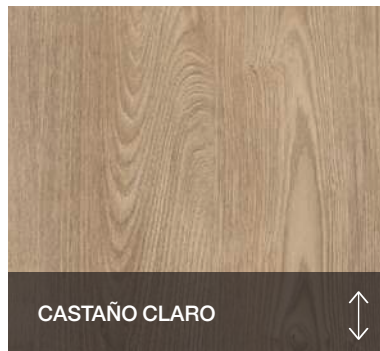
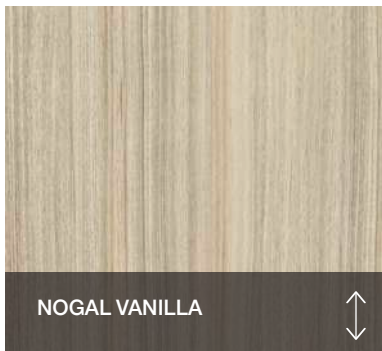

Consulta nuestros laminados disponibles

↑ ↔ La flecha indica la dirección de la veta.

Disponible con líneas del mismo color para pant-5.

Por razones técnicas, las imágenes mostradas en este catálogo pueden diferir de los diseños originales.

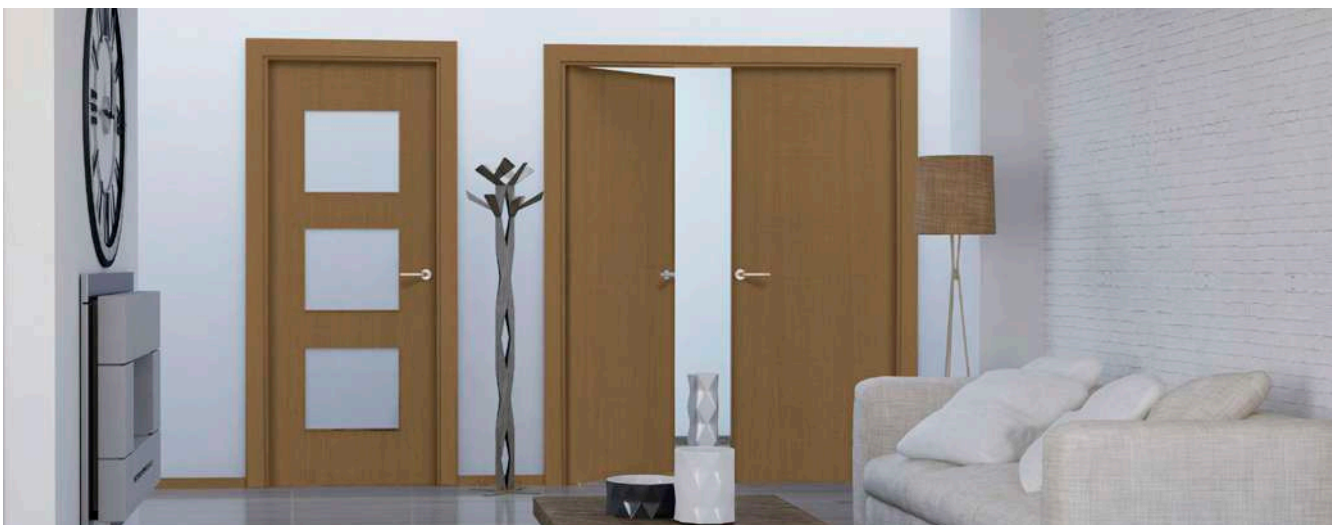

**Castaño oscuro**



*Eslava al Hilo - Haya vaporizada*

## PUERTAS ACABADAS EN MADERA NATURAL



Las puertas de chapa natural ofrecen la belleza y calidez de la madera auténtica.

Seguimos un proceso muy detallado y laborioso de selección y construcción de las caras para imitar las formas y tonalidades de los árboles

# Colecciones acabadas en madera natural

## Eslava

Eslava al Hilo



*Roble*

Eslava Faja



*Haya vaporizada*

Eslava Través



*Wengue*

Eslava Hache



*Nogal*

## Sarracena

Sarracena 32

32-32M



*Roble MF*

Sarracena 22

22-22M



*Roble*

Sarracena 12

12-12M



*Sapelly*

## Jemer

Jemer Balista

Balista



Jemer Ballesta

Ballesta



Jemer Imperial

Imperial



Jemer Granero

Granero



# Colecciones acabadas en madera natural

## Georgiana

**Georgiana 5**  
TRAVÉS PANT 5



*Roble*

**Georgiana 6**  
HACHE PANT 6



*Cedro*

**Georgiana 1**  
PANT 1



*Haya vaporizada*

**Georgiana 2**  
PANT 2



*Cerezo*

**Georgiana 4**  
PANT 4



*Pino país*

**Georgiana 3**  
HACHE PANT 3



*Gris alpi*

**Georgiana IN 2**  
IN 2



*Wengue*

**Georgiana IN 3**  
IN 3



*Wengue*

**Georgiana IN 4**  
IN 4



*Wengue*

**Georgiana 7**  
HACHE PANT 7



*Roble decapé*

**Georgiana 9**  
HACHE PANT 9



*Roble rojo*

# COLECCIÓN Eslava

Los eslavos disponían de mucha madera como recurso natural, por ello, gran parte de sus castillos y torres estaban construidas con madera natural.





Vidrieras

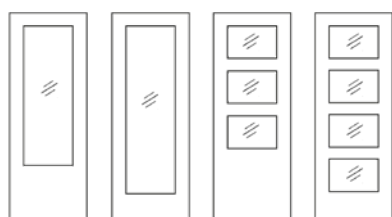

1VA 1VB 3VA 4V

Eslava al Hilo  
Cedro



Vidrieras

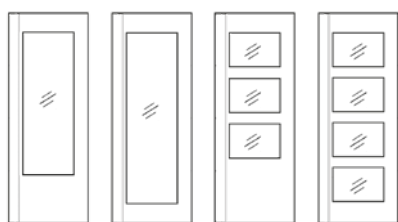

1VA

1VB

3VA

4V

Eslava Faja  
*Roble*



Vidrieras

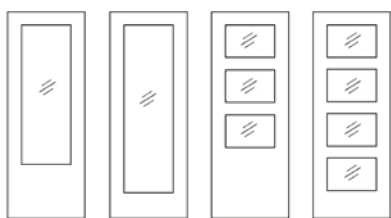

1VA

1VB

3VA

4V

**Eslava Través**  
*Haya vaporizada*



**Vidrieras**

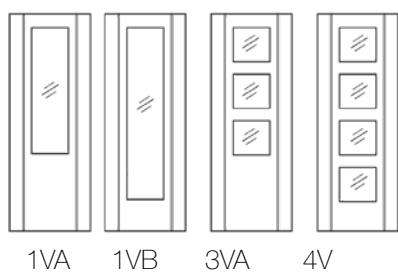

# Eslava Hache

*Nogal*

# COLECCIÓN Georgiana

Los georgianos sufrían continuos ataques de otras civilizaciones, por ello desarrollaron las mejores técnicas de reparación de edificios de la época.





Vidrieras

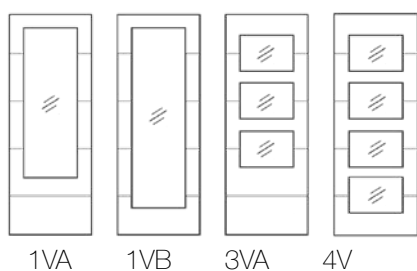

## Georgiana 5 TRAVÈS PANT 5

*Haya vaporizada*

## Georgiana 1 PANT 1



Vidrieras

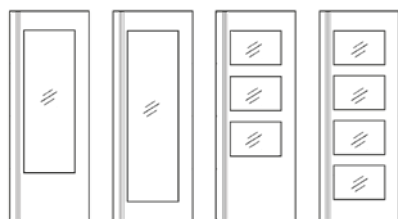

1VA 1VB 3VA 4V

## Georgiana 2 PANT 2



Vidrieras

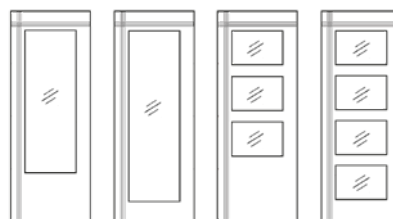

1VA 1VB 3VA 4V



Vidrieras

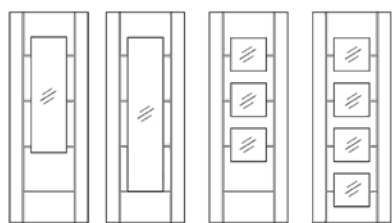

1VA 1VB 3VA 4V

# Georgiana 6 HACHE PANT 6

*Roble MF*

## Georgiana 7 HACHE PANT 7

*Roble decapé*



**Vidrieras**

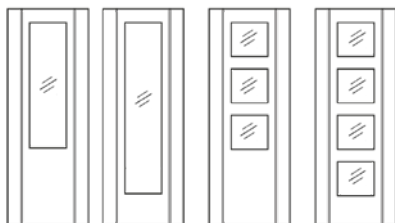

1VA 1VB 3VA 4V

## Georgiana 9 HACHE PANT 9

*Roble rojo*



**Vidrieras**

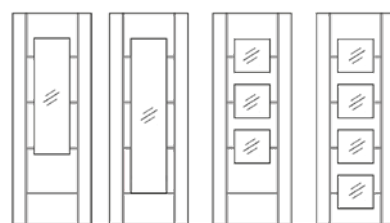

1VA 1VB 3VA 4V

# Georgiana 3 HACHE PANT 3

*Gris alpi*



**Vidrieras**



1VB

# Georgiana 4 PANT 4

*Nogal*

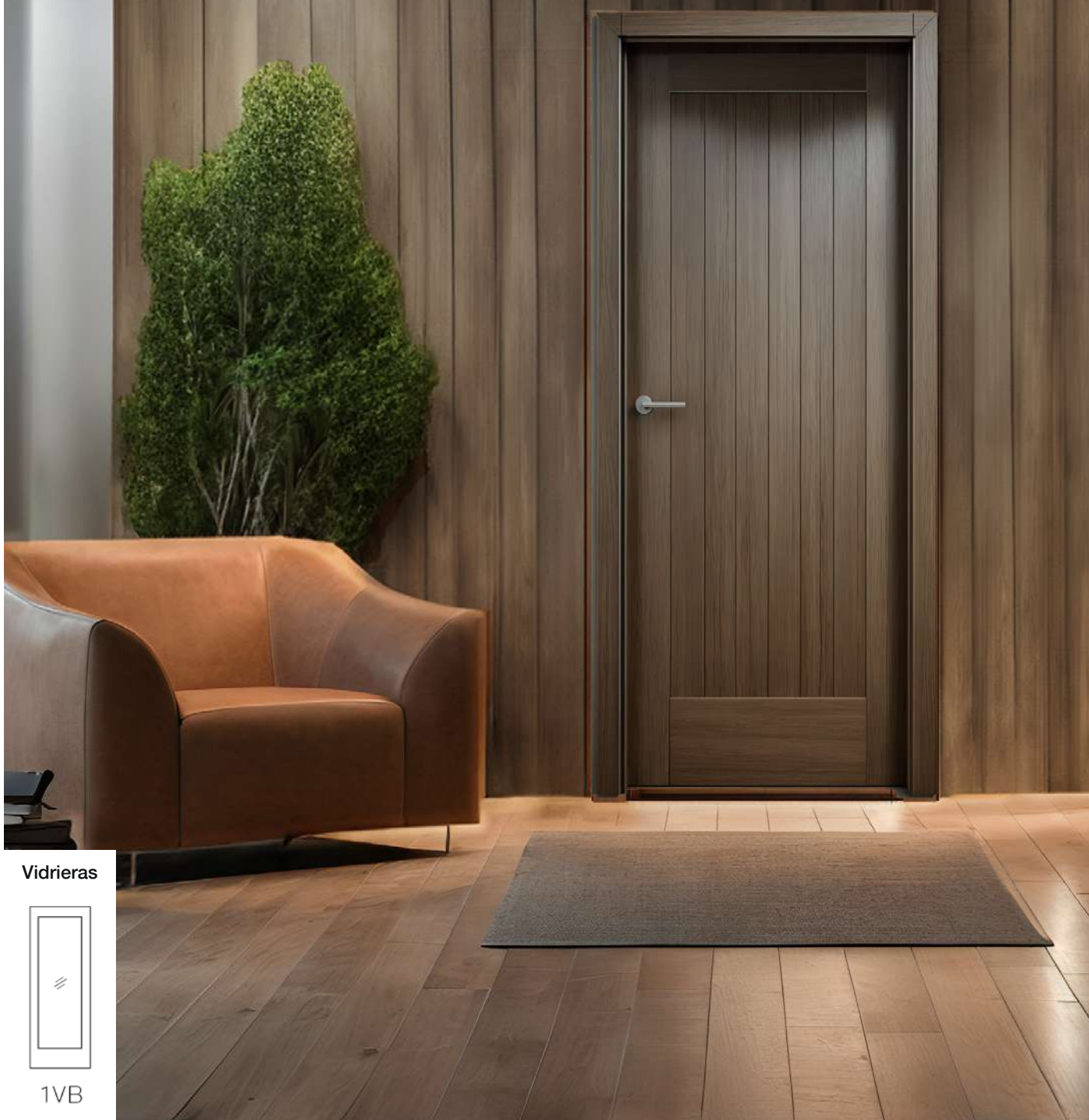

Vidrieras



1VB

# COLECCIÓN Sarracena

Los sarracenos eran los mejores mercaderos de la época, tenían grandes mercados por todas sus tierras, eso les hizo ser muy ricos en materiales.

## Sarracena 22

22- 22M\*

*Roble*



Vidrieras



1V

## Sarracena 32

32-32M\*

*Roble MF*



## Sarracena 12

12-12M\*

*Sapelly*



**Vidrieras**



1V

\*El plafón puede ser recto o moldurado

# COLECCIÓN Jemer

Los jemereros eran grandes expertos labrando el campo, se dice que pasaban días trabajando en ellos, aprovechando hasta la última semilla.

**Jemer Balista**  
BALISTA



**Jemer Ballesta**  
BALLESTA



**Jemer Imperial**  
IMPERIAL



**Jemer Granero**  
GRANERO 



# Acabados

## CHAPAS DE MADERA NATURAL

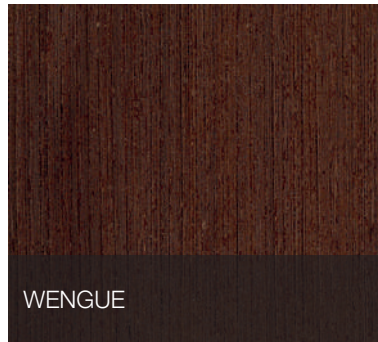
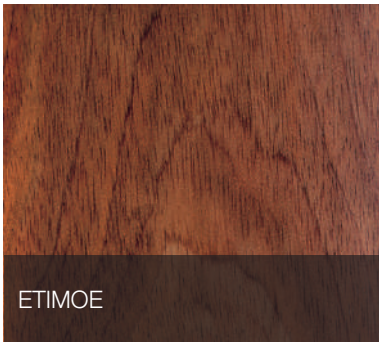
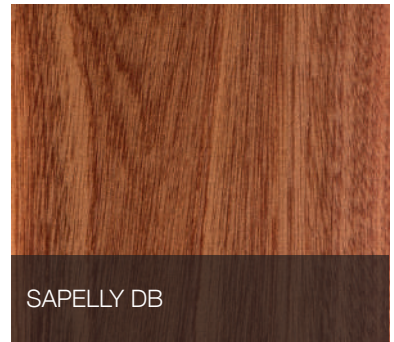
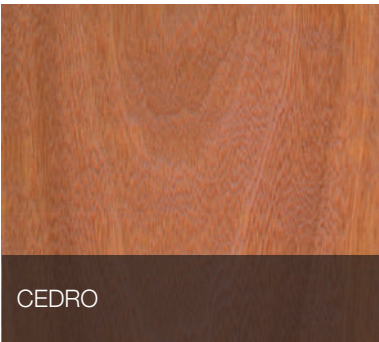
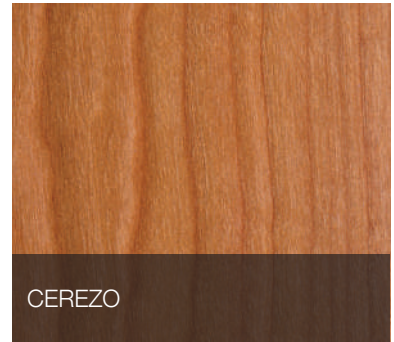
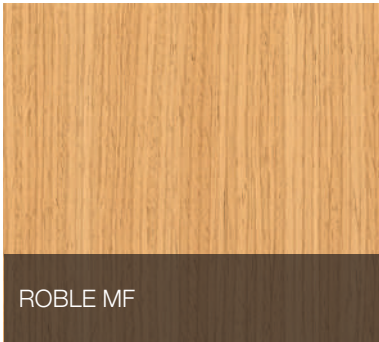

# TUS PROYECTOS, NUESTRAS PUERTAS



## AL RIMAL ARABIA SAUDI

> 9000 puertas de paso EI-30-60 32dB  
> 4000 armarios



## BANCAL HOTEL & SPA SPAIN

- > 270 puertas EI-30 enrasadas y con marco oculto
- > 40 puertas de conexión EI-60
- > 120 puertas correderas y puertas de vaivén dobles con ojo de buey

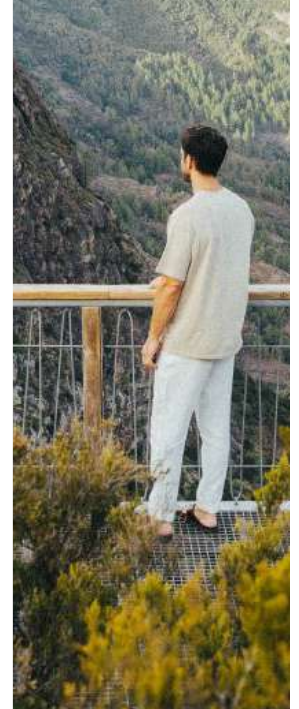

## RESIDENCIA UNIV. LA PALMERA SPAIN

- > 450 puertas de entrada EI-30
- > 465 puertas correderas y de paso

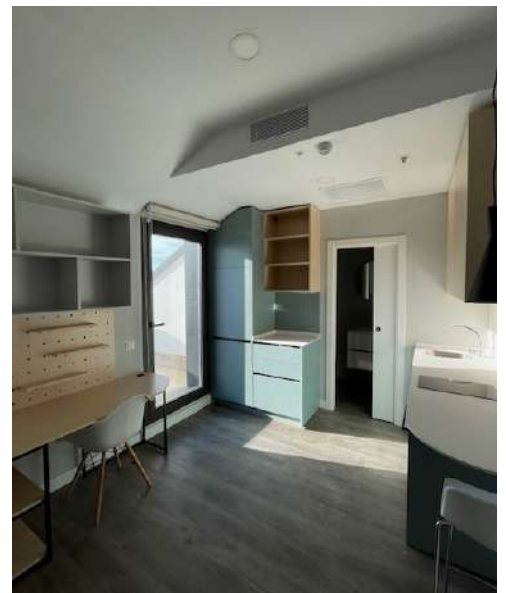

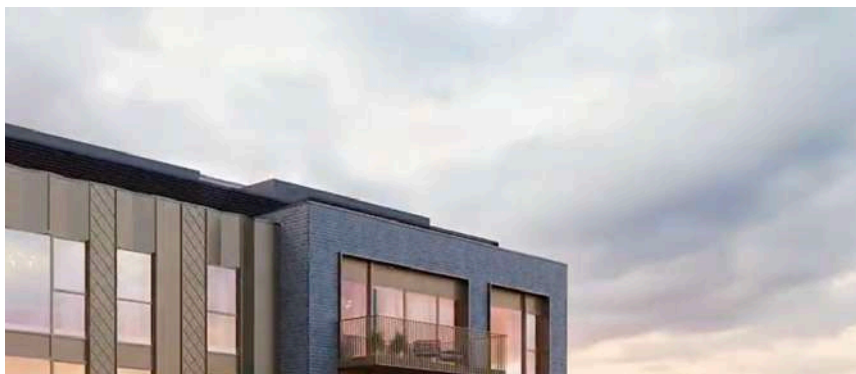

## THE OVAL

UK

> 500 puertas de entrada EI-60

> 3000 puertas de paso

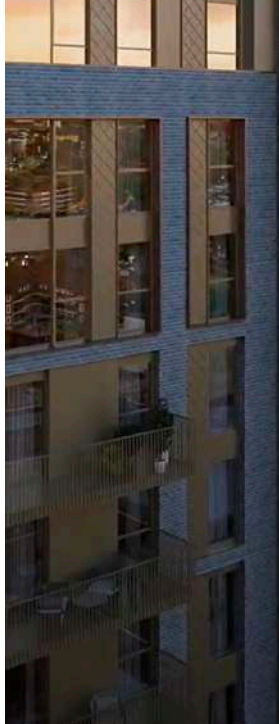

## HOTEL SAN FRANCISCO

SPAIN

> 80 puertas de entrada, dobles, blindades y de emergencia EI-30-60 36dB

> 90 puertas abatibles y correderas



# PUERTAS ACÚSTICAS y EI



CIERRAPUERTAS OCULTOS



GUILLOTINA



CIERRE DE SEGURIDAD



PUERTA ABATIBLE CON OJO DE BUEY



**30, 60, 90 min**  
BS 476 - UNE EN1634 - 1



**21dB - 41dB**

Entre nuestros productos insignia se encuentran las puertas EI, que han superado pruebas de resistencia al fuego de 30, 60 y 90 minutos. Estas puertas también ofrecen un aislamiento acústico excepcional, que varía de 21 a 41 decibelios.

# PUERTAS TÉCNICAS Y ESTANDAR PARA HOTELES Y MÁS

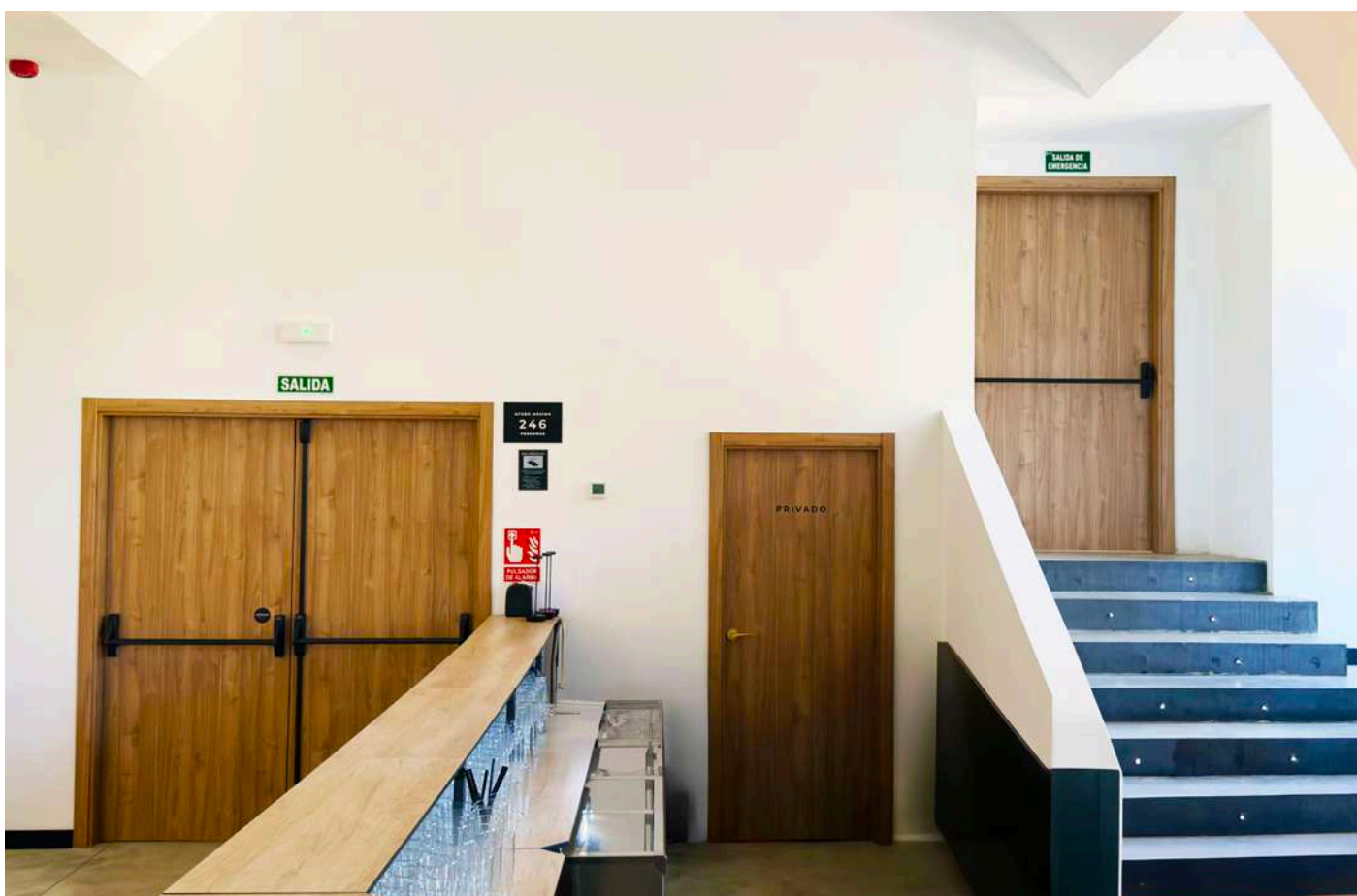
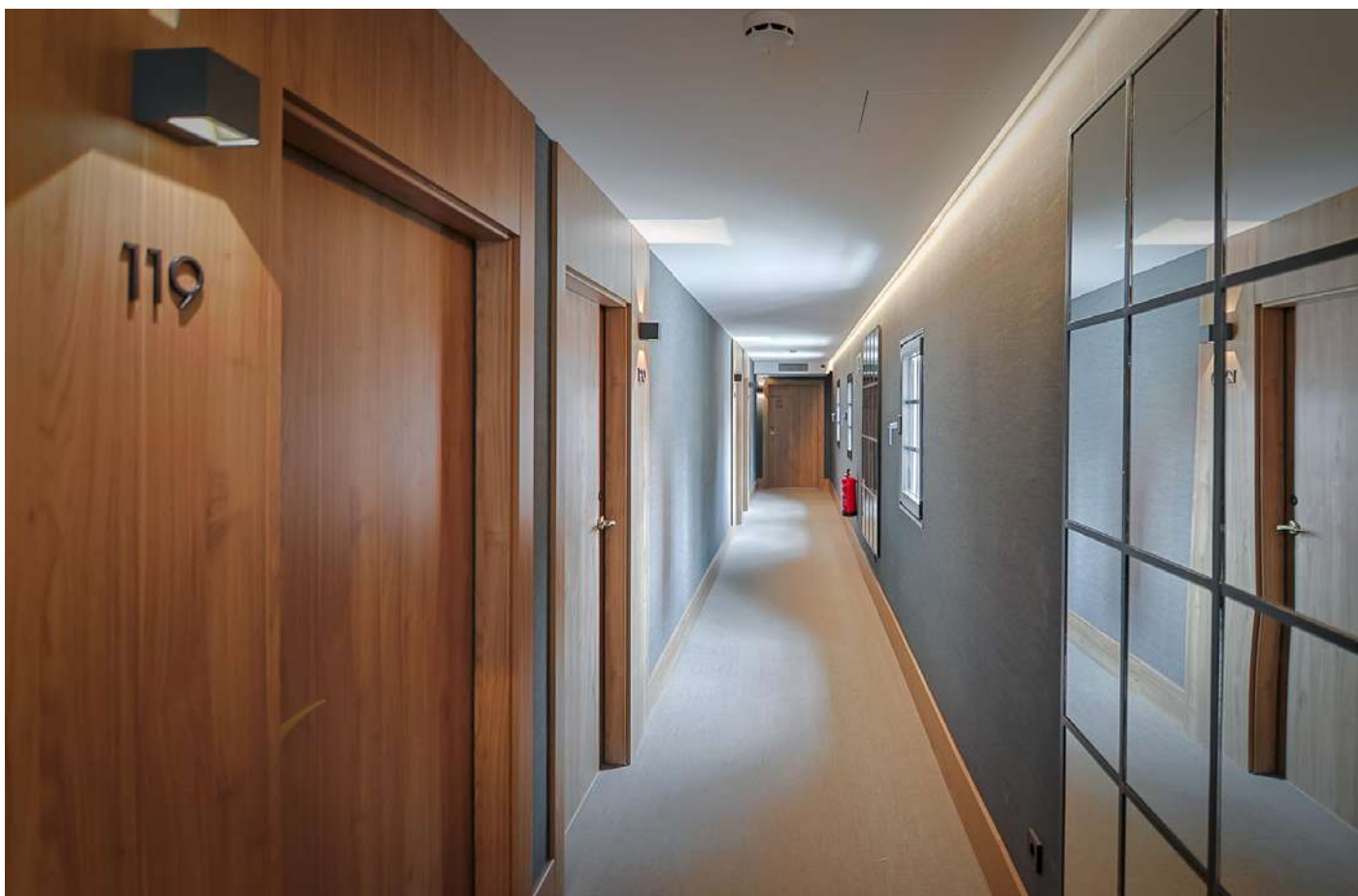

# ARMARIOS



A través de una combinación adecuada de dimensiones y tipos de apertura (puertas abatibles y correderas), nuestra gama de armarios satisface todas las necesidades de proyectos de nueva construcción y renovación.



# TIPOS DE PANTOGRAFIADO



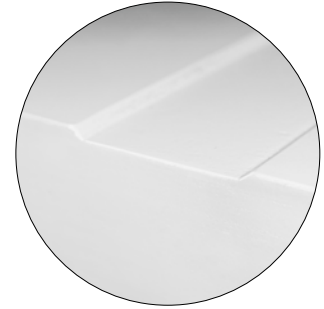
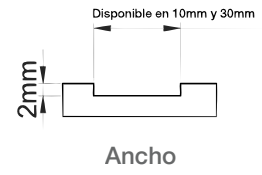
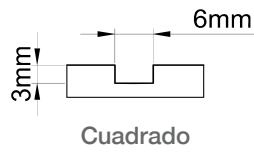
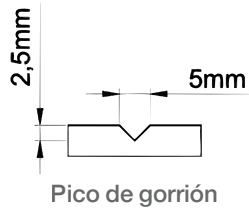

				
Modelos		Pico de Gorrión	Cuadrado	Ancho
Lacadas	Pant-5	✓	✓	✓
	Resto	✓	✓	✓
Laminadas	Pant-5	Blancos, Robles, Haya		
	Resto	Solo gama Magiar		
Chapa	Pant-5	✓		
	Resto	✓		

### TIPOS DE PANTOGRAFIADO EXCLUSIVO PANT5



# TIPOS DE NÚCLEOS

La avanzada tecnología de nuestra fábrica nos permite desarrollar diversos tipos de “Núcleos” que se adecuan a las necesidades específicas de cada proyecto. Tanto nuestros núcleos aligerados como macizos responden a unos estándares de durabilidad y resistencia adecuados al mercado. Todas las configuraciones no técnicas están garantizadas a través de nuestra marca N de AENOR, lo que implica que cumpla con requisitos técnicos fundamentales que verificamos y ensayamos cada 6 meses.



## NÚCLEOS MACIZOS

Nuestra composición de puerta maciza consiste en un núcleo de aglomerado entre dos tableros de MDF. El perímetro de esta estructura viene protegido por un canteado de DM para proteger el interior de la puerta y asegurar una alta durabilidad.

## NÚCLEOS ALIGERADOS

Nuestra composición de puerta aligerada consiste en un núcleo de malla de cartón o porexpan entre dos tableros de MDF. El perímetro de esta estructura viene protegido por un canteado de DM para proteger el interior de la puerta y asegurar una alta durabilidad.



# CERCOS Y TAPETAS

## Configuraciones Medidas Fijas

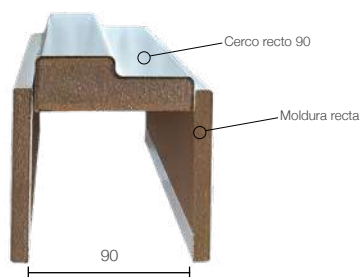

CERCO RECTO 90 + TAPETAS RECTAS

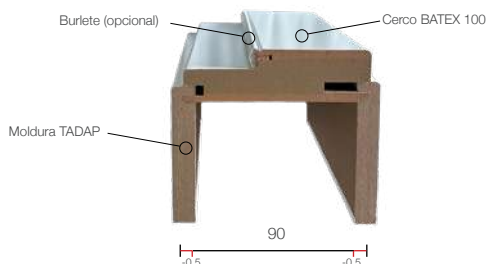

BATEX 100 + 2 TADAP

### Tipos de núcleo



Espacios + Húmedos  
Espacios - Húmedos

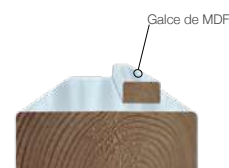

Stopper

## Configuraciones Regulares

Ejemplo **Cercos de 100**

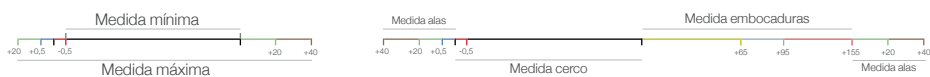

- TADAP
- MOLDURA DE 10
- MOLDURA DE 25
- MOLDURA DE 45
- EMBOCADURA DE 70
- EMBOCADURA DE 160

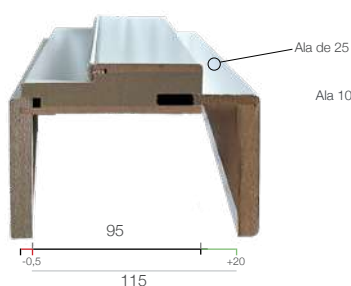

TADAP + C.BATEX 100 + ALA 25

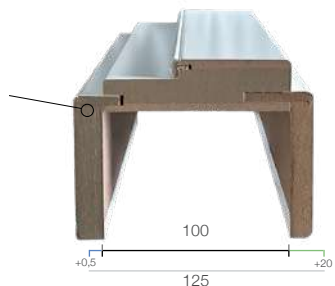

ALA 10 + C.BATEX 100 + ALA 25



ALA 10 + C.BATEX 100 + ALA 45

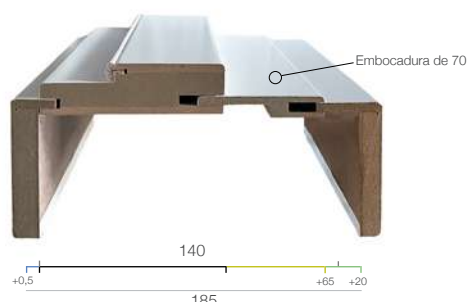

ALA 10 + C.BATEX 100 + EMBOCADURA 70 + ALA 25

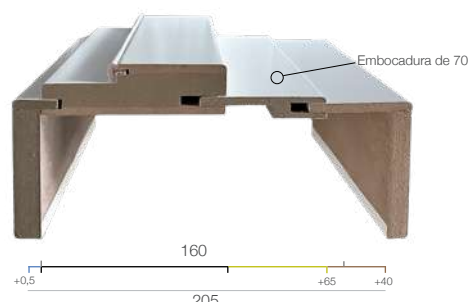

ALA 10 + C.BATEX 100 + EMBOCADURA 70 + ALA 45

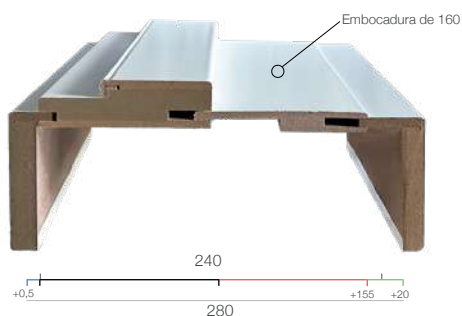

ALA 10 + C.BATEX 100 + EMBOCADURA 160 + ALA 25

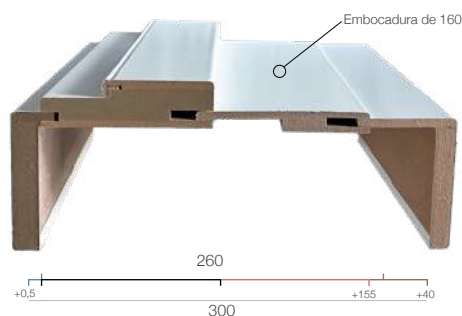

ALA 10 + C.BATEX 100 + EMBOCADURA 160 + ALA 45

Más configuraciones incrementando embocaduras.  
Posibilidades personalizadas.

En el caso que se requiera una medida intermedia (185, 195...) hay que sustituir el ala de 10 por un TADAP

# MANILLAS Y HERRAJES



CERRADURA SIMPLE CON CILINDRO



CERRADURA DE 1 PUNTO

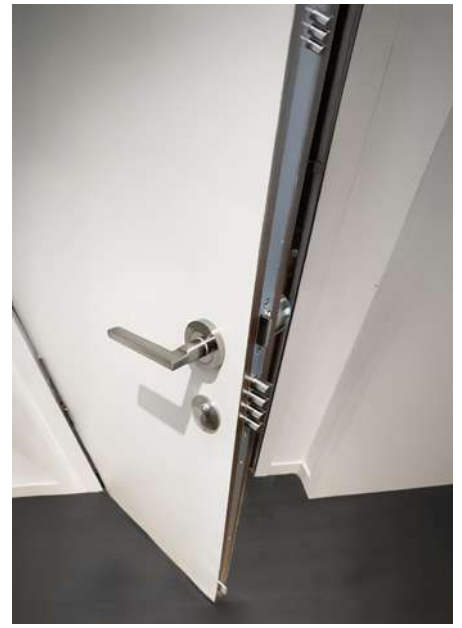

CERRADURA DE 3 PUNTOS



BRASILIA



RECTA



UXAMA



NUMANCIA 1



NUMANCIA



NUMANCIA R

TERMANCIA

TERMANCIA R







# NORMA.®

Tel. + 34 975 376 000

info@unidoors.eu  
www.norma-doors.com



www.unidoors.eu

Paraje Quiñones, s/n.  
42140 San Leonardo de Yagüe  
Soria – España

Autovía A4, km 64,5  
45300 Ocaña  
Toledo - España

La información, imágenes, texturas y todo el contenido de este catálogo son propiedad de Norma Doors Technologies S.A. y de Uniarte Doors S.L.. Se prohíbe cualquier reproducción total o parcial sin previa y expresa autorización de ambas entidades. La información puede ser modificada o actualizada sin previo aviso. Norma Doors Technologies S.A., así como Uniarte Doors S.L., se reservan el derecho de implementar mejoras y/o cambios en productos o contenidos descritos en estas páginas en cualquier momento y sin aviso previo. La información provista tiene únicamente carácter ilustrativo y referencial, y no es contractual ni publicitaria. Todas las características de los productos incluidos en este catálogo deberán ser consultadas previamente a la formalización de cualquier operación comercial.